

# Groupe TAXI

## FICHE TECHNIQUE 2023

CONTACT TECHNIQUE : **PHILIPPE** 06 74 76 44 93

[groupetaxi@outlook.fr](mailto:groupetaxi@outlook.fr)

CONTACT MUSIQUE : **VICTOR** 07 82 24 65 75

4 MUSICIENS	1 TECHNICIEN
<ul style="list-style-type: none"><li>- <b>Mathis</b> : Guitare &amp; chant</li><li>- <b>Sarah</b> : Basse &amp; chant</li><li>- <b>Valentin</b> : Batterie</li><li>- <b>Victor</b> : Guitare &amp; chant</li></ul>	<ul style="list-style-type: none"><li>- <b>Philippe</b> : Lumière</li></ul>

### SCÈNE



Place nécessaire : 5 mètres (largeur) × 2 mètres (profondeur)

**SOL STABLE OBLIGATOIRE** (pas de remorque !)

## PLAN DE SCÈNE À L'ATTENTION DES SONORISATEURS



**PLAN DE SCÈNE SONORISATION DU GROUPE**

-  Enceintes de façade DSR 115 (1300W)  
Sur caissons de basse DSR 118 (800W)
-  Microphones
-  Retours

COUR

JARDIN

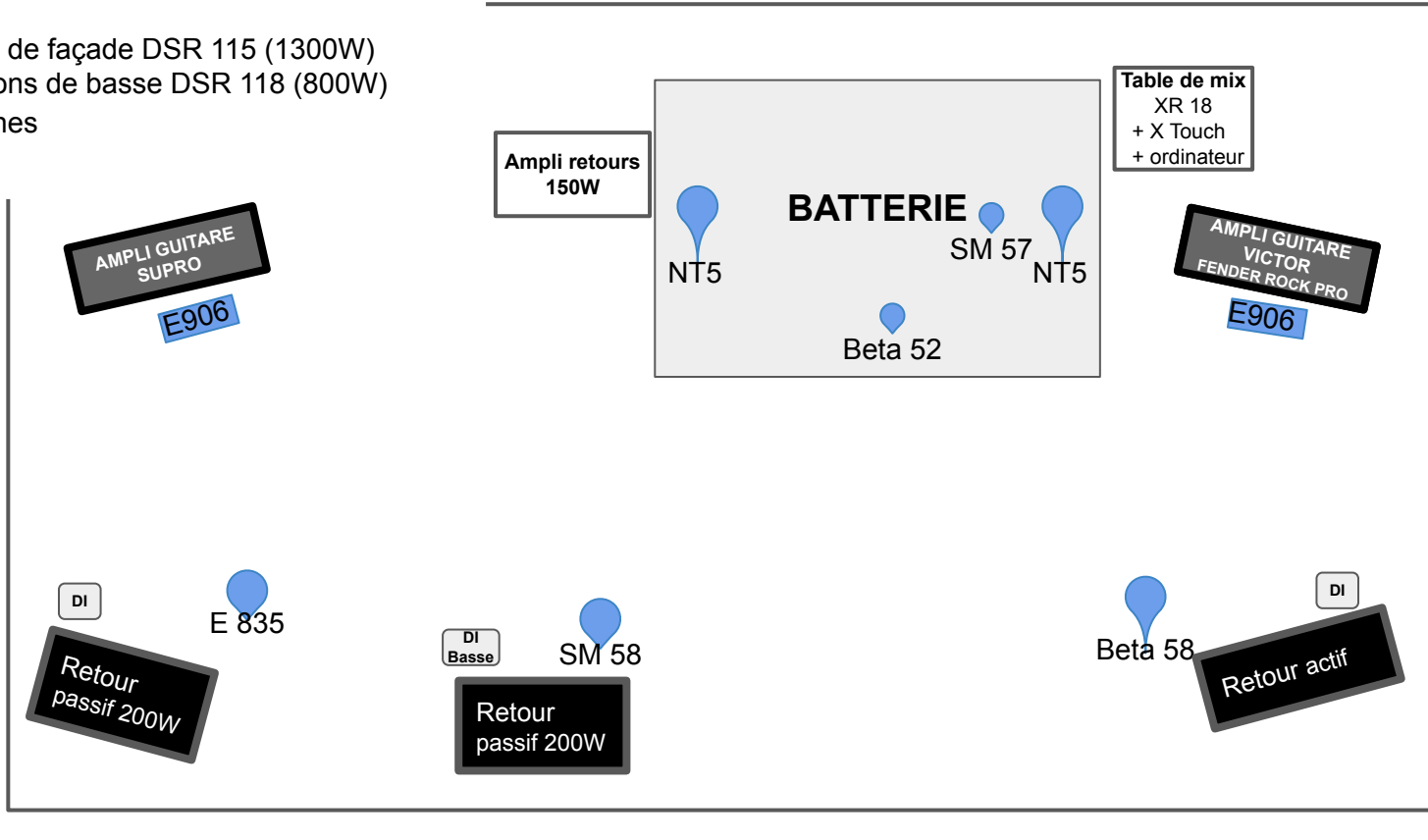



# PLAN DE SCÈNE ÉCLAIRAGE DU GROUPE

 Trépieds lumière façade  
(Volumineux)

 Trépieds lumière

 PAR 56  
HAL 300W

 PAR 64  
LED 150W

 4x PAR 16

COUR

ARRIERE

**PUISSANCE TOTALE LIGHT 7000W**

30A×230V

Machine à  
fumée

**BATTERIE**  
TAPIS 200×160cm

Gradateur DMX 10A  
+ 4 Disjoncteurs  
différentiels 20A

JARDIN

**RÉGIE  
LUMIÈRE**  
Table DMX Starway  
24p  
+ Ordinateur  
+ Boitier ENTTEC



AVANT

FICHE TECHNIQUE GROUPE TAXI 2023